

# Anfrageformular Besäumstation



## Firmendaten

Firmenname:  
 Adresse:  
 Telefon:  
 Telefax:  
 E-Mail:  
 Ansprechpartner:  
 Kunden-Nr. (falls vorhanden):  
 Datum:

Angaben (bestehend) zur Maschine: Fabrikat: \_\_\_\_\_ Typ: \_\_\_\_\_

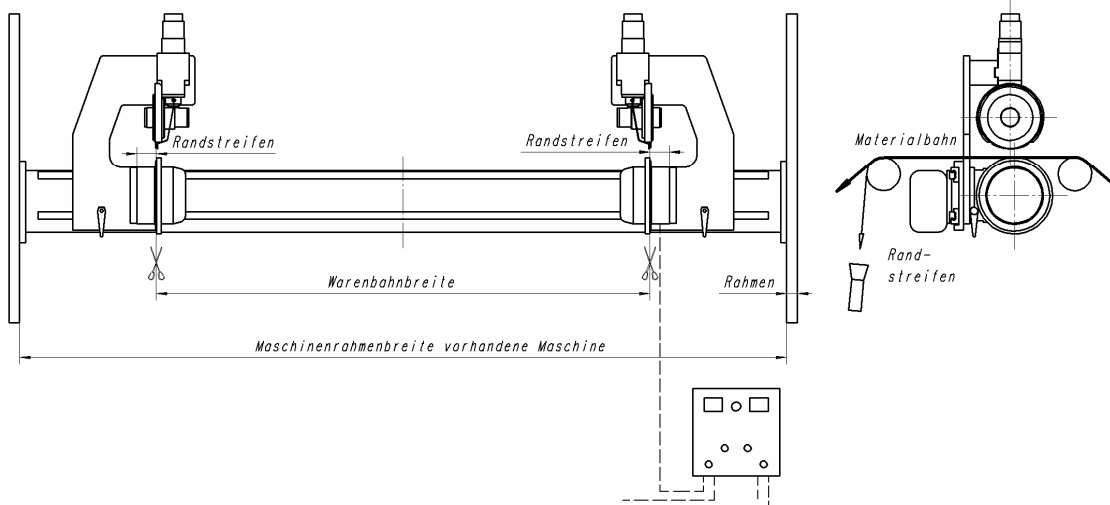

## Angaben zum Material:

<input type="checkbox"/> Papier	<input type="checkbox"/> Pappe	<input type="checkbox"/> Aluminium	<input type="checkbox"/> Nonwoven	<input type="checkbox"/> Kunststoff	<input type="checkbox"/> Film/Folie	<input type="checkbox"/> _____
Muster für Schneidversuche verfügbar (Formular Schneidmuster):					<input type="checkbox"/> Ja	<input type="checkbox"/> Nein
Flächengewicht / Materialstärke		min. _____		max. _____		
Materialtemperatur		_____ °C				
Anzahl der zu schneidenden Materiallagen		_____				

## Angaben zum Schneidsystem:

Schneidverfahren:	<input type="checkbox"/> Scherenschnitt	<input type="checkbox"/> Quetschschnitt	<input type="checkbox"/> _____
Verstellung:	<input type="checkbox"/> manuell mit Handrad	<input type="checkbox"/> semi-automatisch	<input type="checkbox"/> ohne
Materialzuführung:	<input type="checkbox"/> umschlungen	<input type="checkbox"/> tangential	
Materialeinlaufrichtung:	<input type="checkbox"/> von vorne	<input type="checkbox"/> von hinten	
Bahngeschwindigkeit	min. _____ m/min.	max. _____ m/min.	
Maschinenrahmenbreite (lichte Weite der Maschinenstuhlung)	_____ mm		
Warenbahnbreite	min. _____ mm	max. _____ mm	
Randstreifenbreite	min. _____	max. _____	
Untermesserausführung	<input type="checkbox"/> Motor	<input type="checkbox"/> Welle	
Bauweise	<input type="checkbox"/> seitlich geflanscht	<input type="checkbox"/> Kassettenbauweise	<input type="checkbox"/> nur C-Rahmen
Vorhandener Luftdruck	<input type="checkbox"/> 6 bar (min. erforderlich)	<input type="checkbox"/> _____	<input type="checkbox"/> evtl Booster (?)
Anbindung an eine vorhandene Absaugung bzw. Abführung des Ausfallstreifens	<input type="checkbox"/> Ja	<input type="checkbox"/> Nein	
<b>Elektrische Daten:</b>			
Versorgungsspannung	<input type="checkbox"/> 230 V	<input type="checkbox"/> _____	
Betriebsspannung	<input type="checkbox"/> 400 V	<input type="checkbox"/> _____	
Frequenz	<input type="checkbox"/> 50 Hz	<input type="checkbox"/> _____	
Netzform	<input type="checkbox"/> 3 ~/PE	<input type="checkbox"/> _____	
EX-geschützt	<input type="checkbox"/>		