

Anfrageformular Besäumstation mit Mittenschnitt



Firmendaten

Firmenname:
 Adresse:
 Telefon:
 Telefax:
 E-Mail:
 Ansprechpartner:
 Kunden-Nr. (falls vorhanden):
 Datum:

Angaben zur Maschine: Fabrikat: _____ Typ: _____

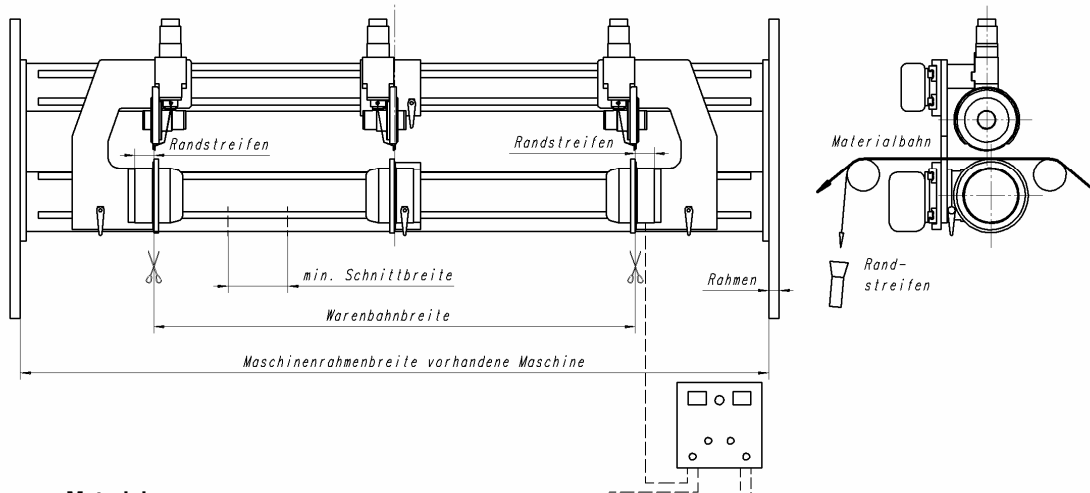

Angaben zum Material:

<input type="checkbox"/> Papier	<input type="checkbox"/> Pappe	<input type="checkbox"/> Aluminium	<input type="checkbox"/> Nonwoven	<input type="checkbox"/> Kunststoff	<input type="checkbox"/> Film/Folie	<input type="checkbox"/> _____
Muster für Schneidversuche verfügbar:			<input type="checkbox"/> Ja	<input type="checkbox"/> Nein		
Flächengewicht / Materialstärke			min. _____	max. _____		
Materialtemperatur			_____ °C			
Anzahl der zu schneidenden Materiallagen			_____			

Angaben zum Schneidsystem:

Schneidverfahren:	<input type="checkbox"/> Scherenschnitt	<input type="checkbox"/> Quetschschnitt	<input type="checkbox"/>
Verstellung:	<input type="checkbox"/> manuell mit Handrad	<input type="checkbox"/> semi-automatisch	<input type="checkbox"/> ohne
Materialzuführung:	<input type="checkbox"/> umschlungen		<input type="checkbox"/> tangential
Materialeinlafrichtung:	<input type="checkbox"/> von vorne		<input type="checkbox"/> von hinten
Bahngeschwindigkeit	Min. _____ m/min.	Max. _____ m/min.	
Maschinenrahmenbreite (lichte Weite der Maschinenstuhlung)	_____ mm		
Warenbahnbreite	_____ mm		
Randstreifenbreite	min. _____	max. _____	
Besäumbreite	min. _____	max. _____	
Minimale Schnittbreite	_____ mm		
Untermesserausführung	<input type="checkbox"/> Motor	<input type="checkbox"/> Welle	
Bauweise	<input type="checkbox"/> seitlich geflanscht	<input type="checkbox"/> Kassettenbauweise	<input type="checkbox"/> nur C-Rahmen
Vorhandener Luftdruck	<input type="checkbox"/> 6 bar (min. erforderlich)	<input type="checkbox"/>	<input type="checkbox"/> evtl Booster (?)
Anbindung an eine vorhandene Absaugung bzw. Abführung des Ausfallstreifens	<input type="checkbox"/> Ja		<input type="checkbox"/> Nein
Elektrische Daten:			
Versorgungsspannung	<input type="checkbox"/> 230 V	<input type="checkbox"/>	
Betriebsspannung	<input type="checkbox"/> 400 V	<input type="checkbox"/>	
Frequenz	<input type="checkbox"/> 50 Hz	<input type="checkbox"/>	
Netzform	<input type="checkbox"/> 3 ~/PE	<input type="checkbox"/>	
EX-geschützt	<input type="checkbox"/>		